

www.maestrispa.it

MAESTRI

DIESEL TANK

SERBATOI PER TRASPORTO CARBURANTE DIESEL
IN ESENZIONE TOTALE ADR 1.1.3.1.C



MAESTRI

DIESEL TANK

Batteria 12V e 24V - 40 L/MIN.

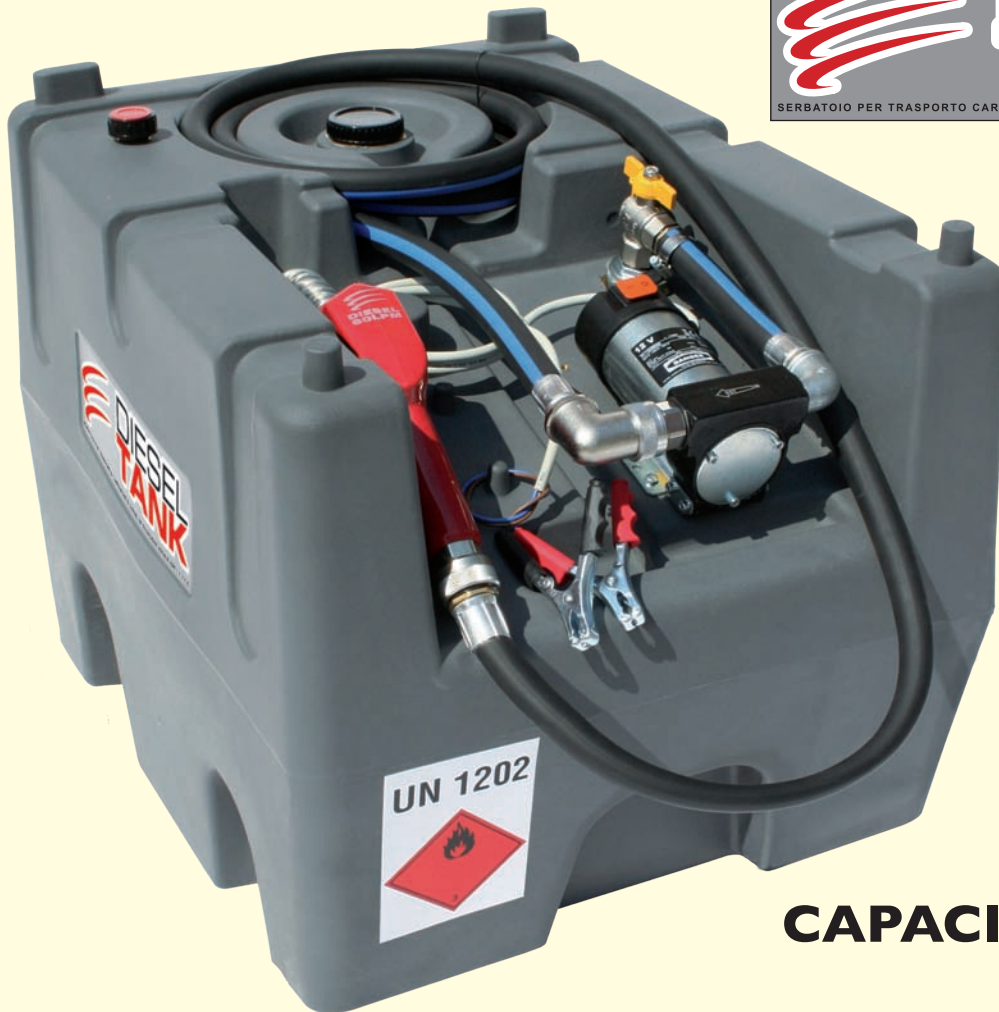

CAPACITA' 125 LITRI

Mod. I25DT/12V

Cisterna trasporto DIESEL/BIODIESEL in esenzione totale ADR I.1.3.1.C

Capacità 125 litri.

Completa di elettropompa 12V (40 L/Min), 4m di cavo elettrico e morsetti, interruttore, tubo rigido di aspirazione con valvola di fondo, rubinetto di sicurezza, 4m di tubo di mandata e pistola automatica.

Peso netto: 21.50kg - Materiale: **PEHD**

Mod. I25DT/24V

Cisterna trasporto DIESEL/BIODIESEL in esenzione totale ADR I.1.3.1.C

Capacità 125 litri.

Completa di elettropompa 24V (40 L/Min), 4m di cavo elettrico e morsetti, interruttore, tubo rigido di aspirazione con valvola di fondo, rubinetto di sicurezza, 4m di tubo di mandata e pistola automatica.

Peso netto: 21.50kg - Materiale: **PEHD**

Mod. I25DT/12V/DGT3500

Cisterna trasporto DIESEL/BIODIESEL (pompa 12V) completa di contalitri elettronico

Mod. I25DT/24V/DGT3500

Cisterna trasporto DIESEL/BIODIESEL (pompa 24V) completa di contalitri elettronico



DIESEL TANK 125 - 40L/MIN.

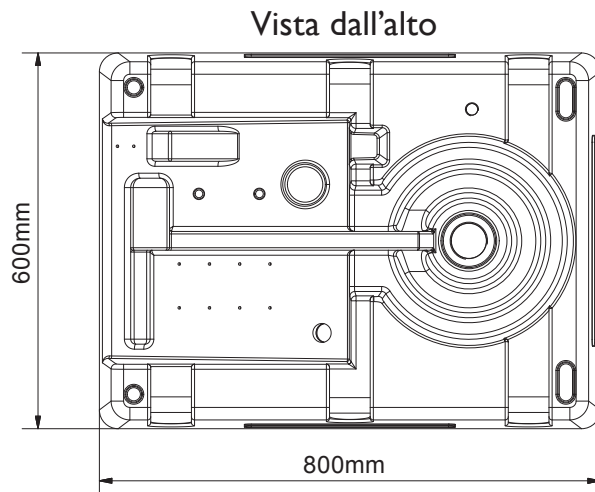
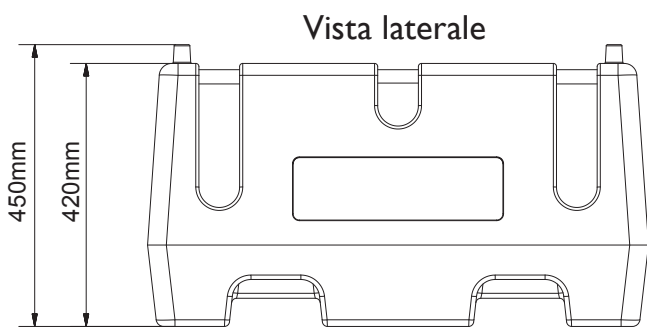

Optional:

Mod. **I25DT/CFC**

Coperchio di fissaggio lucchettabile

Peso netto: 16.50kg

Lucchetto non incluso



MAESTRI

DIESEL TANK

Batteria 12V e 24V - 40 L/MIN.



CAPACITA' 220 LITRI

Mod. **220DT/12V**

Cisterna trasporto DIESEL/BIODIESEL in esenzione totale ADR I.1.3.1.C
Capacità 220 litri.

Completa di elettropompa 12V (40 L/Min), 4m di cavo elettrico e morsetti, interruttore, tubo rigido di aspirazione con valvola di fondo, rubinetto di sicurezza, 4m di tubo di mandata e pistola automatica.

Peso netto: 26.50kg - Materiale: **PEHD**

Mod. **220DT/24V**

Cisterna trasporto DIESEL/BIODIESEL in esenzione totale ADR I.1.3.1.C
Capacità 220 litri.

Completa di elettropompa 24V (40 L/Min), 4m di cavo elettrico e morsetti, interruttore, tubo rigido di aspirazione con valvola di fondo, rubinetto di sicurezza, 4m di tubo di mandata e pistola automatica.

Peso netto: 26.50kg - Materiale: **PEHD**

Mod. **220DT/12V/DGT3500**

Cisterna trasporto DIESEL/BIODIESEL (pompa 12V)
completa di contaltri elettronico

Mod. **220DT/24V/DGT3500**

Cisterna trasporto DIESEL/BIODIESEL (pompa 24V)
completa di contaltri elettronico



DIESEL TANK 220 - 40L/MIN.

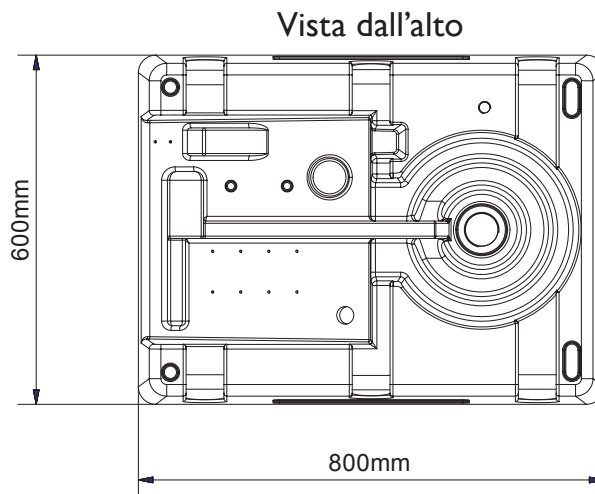
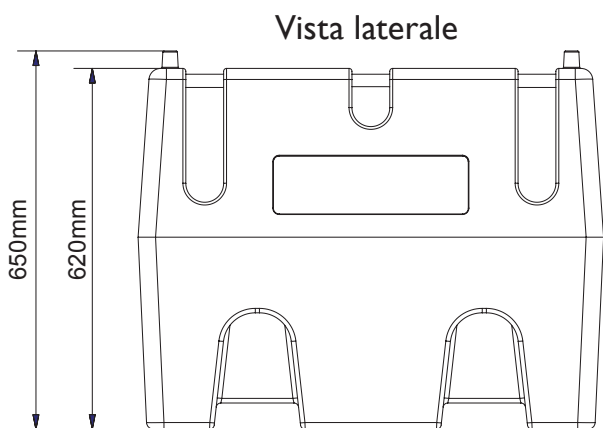

Optional:

Mod. **220DT/CFC**

Coperchio di fissaggio lucchettabile

Peso netto: 16.50kg

Lucchetto non incluso



MAESTRI

DIESEL TANK
Batteria 12V e 24V - 40 L/MIN.



DIESEL TANK 430

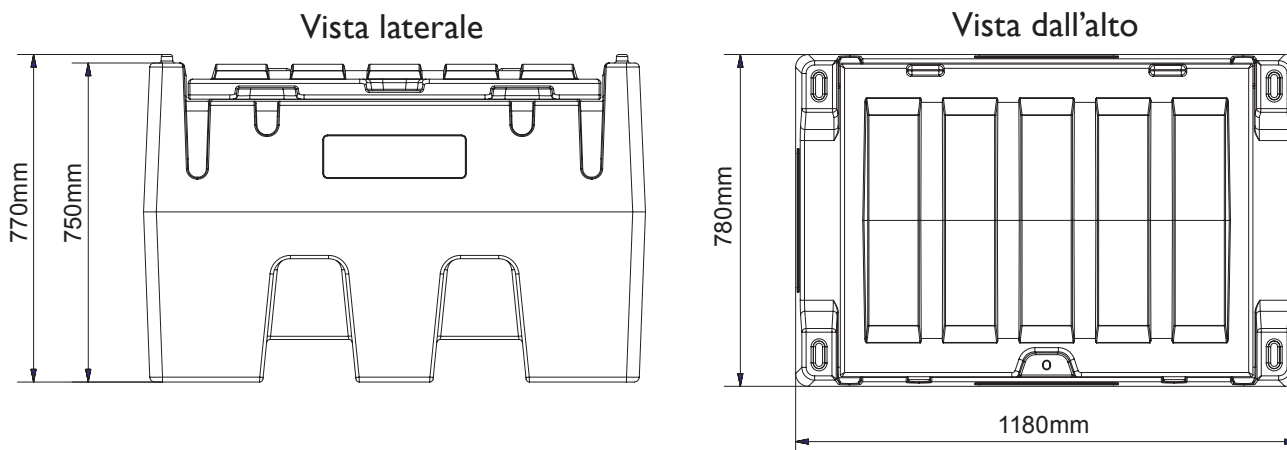

CAPACITA' 430 LITRI

DIESEL TANK 430 - 40L/MIN.**CAPACITA' 430 LITRI****Mod. 430DT/12V**

Cisterna trasporto DIESEL/BIODIESEL in esenzione totale ADR I.1.3.1.C

Capacità 430 litri.

Completa di elettropompa 12V (40 L/Min), 4m di cavo elettrico e morsetti, interruttore, tubo rigido di aspirazione con valvola di fondo, rubinetto di sicurezza, 4m di tubo di mandata e pistola automatica.

Indicatore di livello.

Lucchetto non incluso.

Materiale: **PEHD**

Mod. 430DT/24V

Cisterna trasporto DIESEL/BIODIESEL in esenzione totale ADR I.1.3.1.C

Capacità 430 litri.

Completa di elettropompa 24V (40 L/Min), 4m di cavo elettrico e morsetti, interruttore, tubo rigido di aspirazione con valvola di fondo, rubinetto di sicurezza, 4m di tubo di mandata e pistola automatica.

Indicatore di livello.

Lucchetto non incluso.

Materiale: **PEHD**

Mod. 430DT/12V/DGT3500

Cisterna trasporto DIESEL/BIODIESEL (pompa 12V) completa di contaltri elettronico

Mod. 430DT/24V/DGT3500

Cisterna trasporto DIESEL/BIODIESEL (pompa 24V) completa di contaltri elettronico





MAESTRI S.p.a.
VIA PIACENZA, 31
43126 PARMA (Italy)
Tel. +39 0521 993741 - Fax +39 0521 994671
E-mail: maespr@tin.it - www.maestrispa.it

EQUIPAGGIAMENTI PER LA MECCANIZZAZIONE